

型號 SJ-300N 蝴蝶閥

秀而久型號 SJ-300N 溝槽式蝴蝶閥可完全關斷水流，同時具備極佳的流量調節功能，可搭配具安全鎖的十段式操作手把 (SJ-300N-L) 渦輪操作器 (SJ-300N-W) 使用。其製造規格及測試條件符合 MSS SP-67。閥體材質為球墨鑄鐵，外表採粉體塗裝。閥瓣具特殊 M 形瓣緣設計，工作壓力為 300 psi (20 bar)，其包膠材質可選擇 EPDM、Nitrile 或 Neoprene。EPDM 包膠已獲得 NSF/ANSI 61 及 NSF/ANSI 372 認證，可用於冷水 73.4°F (23°C) 飲用水管路。

末端到末端的尺寸：MSS SP-67 表 4 末端連接型式：
溝槽端，規格符合 ANSI/AWWA C-606 壓力等級：
300psi / 2.1 MPa (非震動冷水) 最大工作溫度：
73.4°F / 23°C (EPDM) - 飲用水服務
200°F / 93°C (EPDM) * - 一般服務
(*請參閱最後一頁材質的說明。)



型號 SJ-300N-L 手把式蝴蝶閥

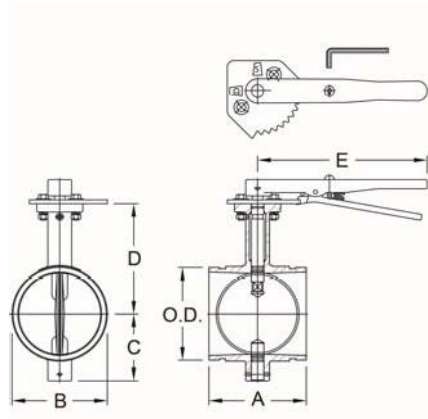

Model SJ-300N-L Butterfly Valve with Lever Handle

標稱尺寸	管外徑	最大工作壓力 (CWP)*	外部尺寸					操作扭力	單重*
			A	B	C	D	E		
英吋	英吋	PSI	英吋	英吋	英吋	英吋	英吋	Lbs-in	英磅
公釐	公釐	Bar	公釐	公釐	公釐	公釐	公釐	Nm	公斤
2	2.375	300	3.19	2.52	2.48	4.17	7.56	80	6.8
50	60.3	20	81	64	63	106	192	9	3.1
2½	2.875	300	3.82	3.11	2.68	4.37	7.56	120	8.2
65	73.0	20	97	79	68	111	192	14	3.7
76.1 mm	3.000	300	3.82	3.11	2.68	4.37	7.56	120	8.4
	76.1	20	97	79	68	111	192	14	3.8
3	3.500	300	3.82	3.62	2.99	4.96	7.56	160	9.0
80	88.9	20	97	92	76	126	192	18	4.1

Model SJ-300N-L Butterfly Valve with Lever Handle

標稱尺寸	管外徑	最大工作壓力 (CWP)*	外部尺寸					操作扭力	單重*
			A	B	C	D	E		
英吋 公釐	英吋 公釐	PSI Bar	英吋 公釐	英吋 公釐	英吋 公釐	英吋 公釐	英吋 公釐	Lbs-in Nm	英磅 公斤
4 100	4.500 114.3	300 20	4.57 116	4.65 118	3.50 89	5.32 135	10.24 260	450 51	11.4 5.2
139.7 mm	5.500 139.7	300 20	5.83 148	5.71 145	4.02 102	6.61 168	10.24 260	700 79	16.9 7.7
5 125	5.563 141.3	300 20	5.83 148	5.71 145	4.02 102	6.61 168	10.24 260	700 79	16.9 7.7
165.1 mm	6.500 165.1	300 20	5.83 148	6.77 172	4.49 114	7.24 184	10.24 260	900 102	20.2 9.2
6 150	6.625 168.3	300 20	5.83 148	6.77 172	4.49 114	7.24 184	10.24 260	900 102	20.2 9.2
200 JIS	8.516 216.3	300 20	5.24 133	8.74 222	5.51 140	8.19 208	10.24 260	1200 136	26.8 12.2
8 200	8.625 219.1	300 20	5.24 133	8.74 222	5.51 140	8.19 208	10.24 260	1200 136	26.8 12.2
10 250	10.750 273.0	300 20	6.25 159	10.86 276	6.69 170	9.25 235	14.02 356	1800 204	48.4 22.0
12 300	12.750 323.9	300 20	6.53 165	12.87 327	8.07 205	10.24 260	14.02 356	2500 282	73.7 33.5

*工作壓力依據滾溝或切溝槽之標準碳鋼管。

* 單重值包含手把。

註：上述操作扭力值乃指液體管路。對於乾燥或非潤滑的管路應增加 25% 的操作扭力。

十段式操作手把

十段式操作手把

標稱尺寸	PCD (直徑)	K (直徑)	S (正方形)	L
英吋 公釐	英吋 公釐	公釐	英吋 公釐	英吋 公釐
2 50	2.75 70	M8	0.39 10	7.56 192
2½ 65	2.75 70	M8	0.39 10	7.56 192
3 80	2.75 70	M8	0.39 10	7.56 192
4 100	2.75 70	M8	0.47 12	10.24 260
5 125	2.75 70	M8	0.47 12	10.24 260
6 150	2.75 70	M8	0.63 16	10.24 260
8 200	2.75 70	M8	0.63 16	10.24 260
10 250	4.00 102	M10	0.94 24	14.02 356
12 300	4.00 102	M10	0.94 24	14.02 356

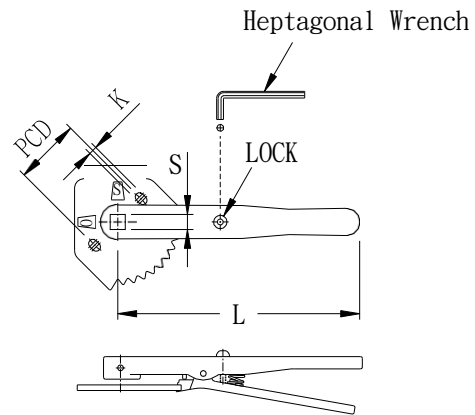

型號 SJ-300N-W 渦輪式蝴蝶閥

秀而久型號 SJ-300N 可安裝渦輪操作器。其安裝台規格符合 ISO 5211 標準，可直接安裝其他型式的促動器。



SJ-300N-W
渦輪式蝴蝶閥

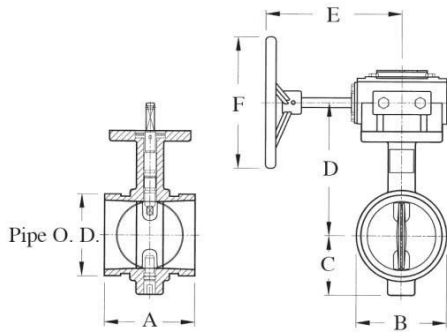

尺寸: 2" ~ 12"

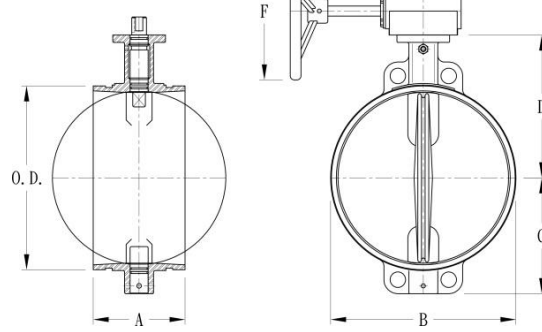

尺寸: 14" ~ 24"

型號 SJ-300N-W 渦輪式蝴蝶閥

標稱 尺寸	最大工作 壓力 (CWP)*		外部尺寸						單重± 英磅 公斤
	管外徑 英吋 公釐	PSI Bar	A 英吋 公釐	B 英吋 公釐	C 英吋 公釐	D 英吋 公釐	E 英吋 公釐	F 英吋 公釐	
2	2.375	300	3.19	2.52	2.48	4.17	6.00	6.00	13.6
50	60.3	20	81	64	63	106	152	152	6.2
2½	2.875	300	3.82	3.11	2.68	4.37	6.00	6.00	14.3
65	73.0	20	97	79	68	111	152	152	6.5
76.1 mm	3.000	300	3.82	3.11	2.68	4.37	6.00	6.00	14.3
	76.1	20	97	79	68	111	152	152	6.5
3	3.500	300	3.82	3.62	2.99	4.96	6.00	6.00	16.0
80	88.9	20	97	92	76	126	152	152	7.3
4	4.500	300	4.57	4.65	3.50	5.32	6.00	6.00	19.1
100	114.3	20	116	118	89	135	152	152	8.7
139.7 mm	5.500	300	5.83	5.71	4.02	6.61	6.00	6.00	21.8
	139.7	20	148	145	102	168	152	152	9.9
5	5.563	300	5.83	5.71	4.02	6.61	6.00	6.00	21.8
125	141.3	20	148	145	102	168	152	152	9.9
165.1 mm	6.500	300	5.83	6.77	4.49	7.24	6.00	6.00	25.0
	165.1	20	148	172	114	184	152	152	11.4
6	6.625	300	5.83	6.77	4.49	7.24	6.00	6.00	25.3
150	168.3	20	148	172	114	184	152	152	11.5

型號 SJ-300N-W 渦輪式蝴蝶閥

標稱 尺寸	管外徑	最大工作 壓力 (CWP)*	外部尺寸						單重#
			A	B	C	D	E	F	
英吋 公釐	英吋 公釐	PSI Bar	英吋 公釐	英吋 公釐	英吋 公釐	英吋 公釐	英吋 公釐	英吋 公釐	英磅 公斤
200 JIS	8.516 216.3	300 20	5.24 133	8.74 222	5.51 140	8.19 208	6.00 152	6.00 152	31.9 14.5
8	8.625 219.1	300 20	5.24 133	8.74 222	5.51 140	8.19 208	6.00 152	6.00 152	32.0 14.5
10	10.750 273.0	300 20	6.25 159	10.86 276	6.69 170	9.25 235	8.00 203	8.00 203	59.4 27.0
12	12.750 323.9	300 20	6.53 165	12.87 327	8.07 205	10.24 260	8.00 203	8.00 203	73.7 33.5
14	14.000 355.6	300 20	7.00 178	14.37 365	8.82 224	10.86 276	9.53 242	12.00 306	130.0 59.0
16	16.000 406.4	300 20	7.00 178	16.38 416	9.76 248	11.89 302	9.53 242	12.00 306	147.4 67.0
18	18.000 457.2	300 20	8.00 203	18.50 470	11.14 283	13.78 350	9.53 242	12.00 306	189.2 86.0
20	20.000 508.0	300 20	8.50 216	20.75 527	12.36 314	15.08 383	11.40 290	16.20 412	292.6 133.0
22	22.000 559.0	300 20	9.25 235	22.75 578	13.48 343	16.81 427	11.40 290	16.20 412	324.1 147.0
24	24.000 609.6	300 20	10.00 254	24.76 629	14.49 368	17.83 453	11.40 290	16.20 412	352.0 160.0

*工作壓力依據滾溝槽或切溝槽之標準碳鋼管。

* 單重值包含渦輪操作器。

渦輪操作器

標稱 尺寸	渦輪操作器				S (正方形 □ 或圓形 ○)	單重
	E	F (直徑)	PCD (直徑)	K		
英吋 公釐	英吋 公釐	英吋 公釐	英吋 公釐	公釐	英吋 公釐	英磅 公斤
2	6.00 152	6.00 152	2.75 70	M8	□ 0.39 10.0	9.0 4.1
2½	6.00 152	6.00 152	2.75 70	M8	□ 0.39 10.0	9.0 4.1
3	6.00 152	6.00 152	2.75 70	M8	□ 0.39 10.0	9.0 4.1
4	6.00 152	6.00 152	2.75 70	M8	□ 0.47 12.0	9.0 4.1
5	6.00 152	6.00 152	2.75 70	M8	□ 0.47 12.0	9.0 4.1
6	6.00 152	6.00 152	2.75 70	M8	□ 0.63 16.0	9.0 4.1
8	6.00 152	6.00 152	2.75 70	M8	□ 0.63 16.0	9.0 4.1
10	8.00 203	8.00 203	4.02 102	M10	□ 0.94 24.0	12.3 5.6
12	8.00 203	8.00 203	4.02 102	M10	□ 0.94 24.0	12.3 5.6
14	9.53 242	12.00 306	4.90 125	M12	□ 0.94 24.0	32.8 14.9
16	9.53 242	12.00 306	4.90 125	M16	○ 1.44 36.6	32.8 14.9
18	9.53 242	12.00 306	5.50 140	M16	○ 1.625 41.28	32.8 14.9
20	11.40 290	16.20 412	6.50 165	M20	○ 2.04 51.9	67.1 30.5
22	11.40 290	16.20 412	6.50 165	M20	○ 2.04 51.9	67.1 30.5
24	11.40 290	16.20 412	6.50 165	M20	○ 2.04 51.9	67.1 30.5

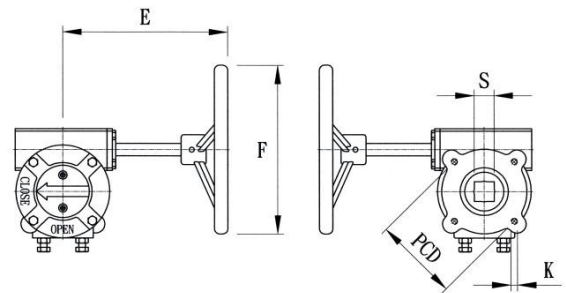

流量數據 - C_v 值

相當管長與 C_v 流量數據顯示於下面表格 (水溫為 20°C 或是 68°F)。

*該表值適用於一般用途管路。適用於流體速率為 15 英尺/秒(4.6 公尺/秒)

閥尺寸 英吋	相當管長 (以 Sch. 40 鋼管為準)*	C _v 值
	英呎 (公尺)	
2	4.7 (1.4)	120
2½	5.2 (1.6)	210
3	5.5 (1.7)	380
4	6.8 (2.1)	720
5	8.5 (2.6)	1150
6	7.4 (2.3)	2000
8	9.2 (2.8)	3800
10	13.5 (4.1)	5500
12	15.1 (4.6)	8250
14	19.6 (6.0)	9500
16	21.8 (6.6)	13000
18	23.8 (7.3)	16000
20	27.3 (8.3)	20000
22	30.5 (9.3)	24000
24	33.7 (10.3)	29000

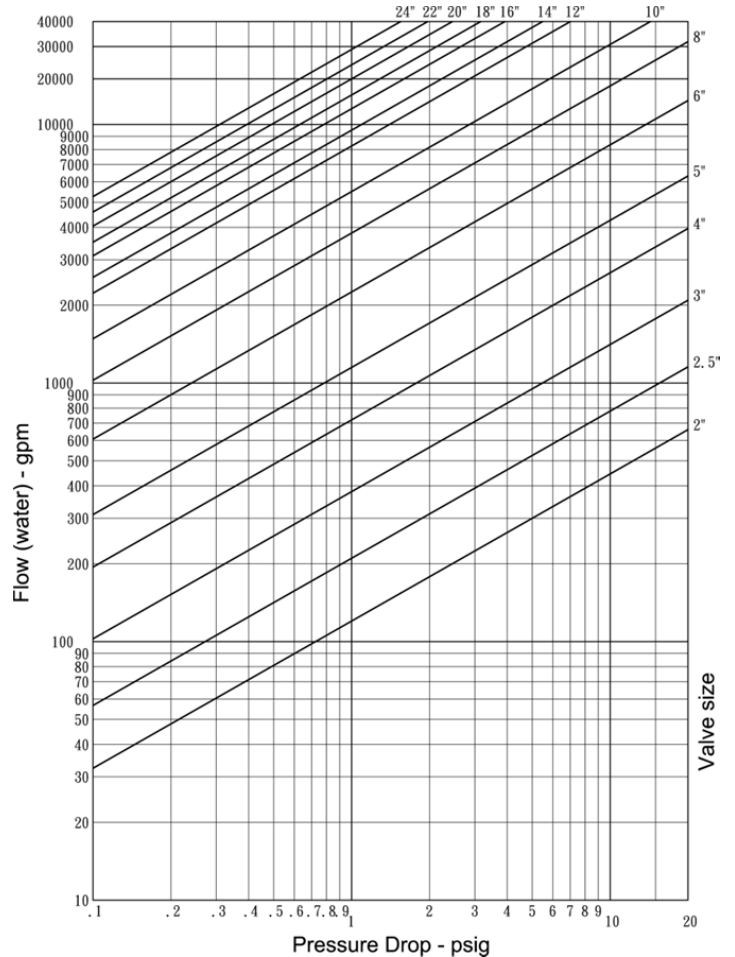

蝶閥渦輪操作要求扭力

下列渦輪操作要求扭力值是蝶閥的閥門並未非潤滑而且於非加壓的環境溫度下的試驗數據值。

型號 SJ-300N-W 渦輪操作要求扭力					
閥尺寸	扭力	閥尺寸	扭力	閥尺寸	扭力
英吋	In-Lbs	英吋	In-Lbs	英吋	In-Lbs
公釐	Nm	公釐	Nm	公釐	Nm
2	80	6	900	16	4000
50	9	150	102	400	452
2½	120	8	1200	18	5500
65	14	200	136	450	622
3	160	10	1800	20	8000
80	18	250	203	500	904
4	450	12	2500	22	8750
100	51	300	283	550	989
5	700	14	3000	24	9500
125	79	350	339	550	1074

注意：扭力值是以應用於液體管路為基礎。對於應用乾性或非潤滑的管路其扭力值應加 25% 的安全係數。

型號 SJ-300N 材質規格

• 閥體及閥瓣：

球墨鑄鐵符合 ASTM A536, Gr. 65-45-12 或 ASTM A395, Gr. 65-45-15。

• 閥體表面塗裝：

粉體塗裝，黑色，已獲得 NSF/ANSI61 及 NSF/ANSI372 認證，可應用於冷水 73.4°F (23°C) 飲用水管路。

• 閥瓣包膠：

標準品：等級“E-pw” EPDM (色碼：二條綠) 獲得 NSF/ANSI61 及 NSF/ANSI372 認證，適用於溫度 +73.4°F (+23°C) 的飲用冷水管路。亦可應用於含氯、酸或去離子的水、海水、污水、稀酸、無油氣體及其他化學物質。
切勿用於石油、礦物油、溶劑及芳烴化合物。

□ 等級“E” EPDM (色碼：一條綠) 適用於溫度不超過 +200°F (+93°C) 的冷熱水管路，亦可應用於含氯、酸或去離子的水、海水、污水、稀酸、無油氣體及其他化學物質。**切勿用於石油、礦物油、溶劑及芳烴化合物。** 工作溫度：-29°F (-34°C) to +200°F (+93°C)*

*除非能確保管路上的接頭或另件都可以時常更換墊圈，EPDM 墊圈不建議用於蒸氣管路。

□ (選項) 等級“T” Nitrile (色碼：一條橘) 適用於石油、礦物油、植物油，芳烴化合物，酸類及常溫 +66°C (+150°F) 的水。
工作溫度：-29 °C 至 +82 °C (-20 °F 至 +180 °F)。切勿用於熱水管路溫度超過 +66°C (+150 °F) 或熱乾燥氣體溫度超過 +60°C (+140 °F)

□ 其它選項：等級“O” - Fluoroelastomer
等級“V” - Neoprene

詳情請洽秀而久。

• 閥上軸桿與下軸桿：

不鏽鋼 Type 410。

• 軸承：

Teflon。

• 閥桿密封 (橡膠)：

O 環，EPDM。

• 閥手柄桿密封 (橡膠)：

球墨鑄鐵符合 ASTM A536, Gr. 65-45-12 或 ASTM A395, Gr. 65-45-15。黑色油漆。

使用須知：

- **最大工作壓力 (CWP 冷水壓力)：**資料表中壓力值是用於一般管路，符合 ASTM F1476 和 AWWA C606 規定的測試的最大冷水壓力 (CWP)。表列值以切溝或滾溝的標準碳鋼管為準。其它規格鋼管的最大工作壓力，詳情請洽秀而久。
- **列名或認可的壓力值**是應用於消防系統的額定壓力，經由不同認證單位測試及認可。請參閱秀而久官網公佈的最新認證資訊。
- **現場安裝測試：**以一次測試為準，可為表列值靜水壓力的 1½ 倍 (AWWA C606 5.2.3)。
- **警告：**企圖拆卸或移除管路系統的任何零組件之前，請務必先減壓及排水。
- **秀而久**保留隨時更改產品設計與規格的權利，不另行通知。